

RS单作用系列产品尺寸图

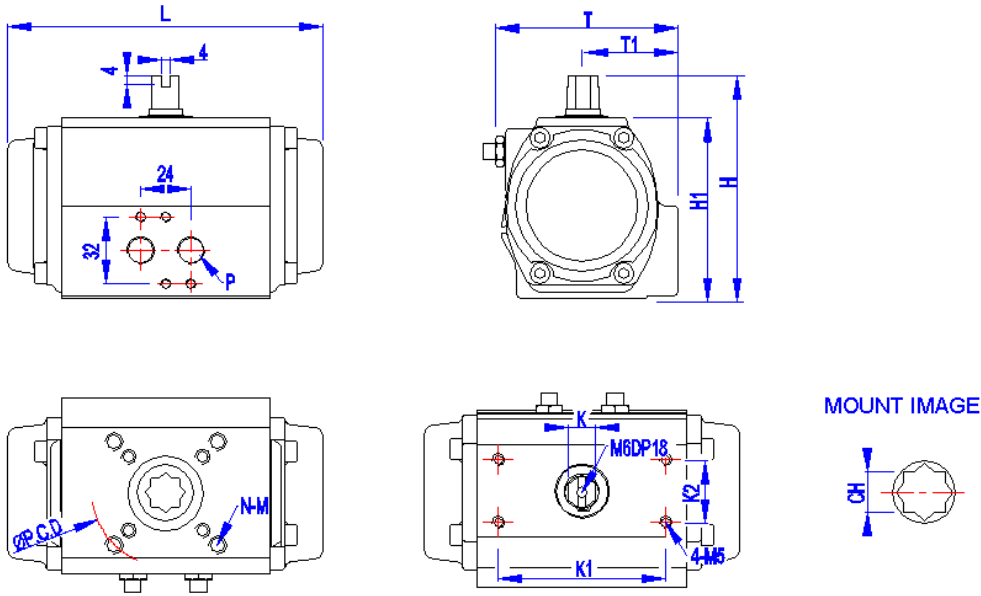

UNIT : mm

MODEL	K1	K2	ISO	P.C.D(ø)	N-G	K	L	T	T1	H	H1	CH	DTH	WG(K)
@RS40	50	25	F03/F05	36/50	4-M5/M6	9	97	60	33	74	54	9*9	9	0.6
			#F04	#42	#4-M5									
RS50	80	30	F03/F05/F07	36/50/70	4-M5/M6/M8	9	133	75	40	90	70	11*11	13	1.1
			#F04	#42	#4-M5									
RS65	80	30	F05/F07	50/70	4-M6/M8	13	154	89	46	106.5	86.5	14*14	16	1.5
			#F04	#42	#4-M5									
RS80	80	30	F07	70	4-M8	19	220	101	49.5	125	106	17*17	19	3.3
RS90	80	30	F07	70	4-M8	19	223	104	54.5	136	116	17*17	19	3.8
RS100	80	30	F07/F10	70/102	4-M8/M10	19	256	132	61.5	148	128	22*22	26	5.4
												17*17	19	
RS115	80	30	F07/F10	70/102	4-M8/M10	19	302	142	67.5	163	143	22*22	26	7.5
RS125	80	30	F07/F10	70/102	4-M8/M10	19	330	151	71.5	174	154	22*22	26	9.9
RS140	80	30	F10/F12	102/125	4-M10/M12	24	389	164	77	192	172	27*27	30	14.5
												22*22	26	
RS160	80	30	F10/F12	102/125	4-M10/M12	24	416	188	89	216	196	27*27	30	19.5
RS185	80/130	30	F14	140	4-M16	30	465	217	103	254	224	36*36	30	29.0
RS210	130	30	F14	140	4-M16	36	527	231	115	284	254	36*36	30	37.9

▪带 '@' 的是紧凑型产品，不带有限位。 ▪带 '#' 是可选项。 ▪带 '*' 是正在研发，数据可能有变化。

* 科仁加公司保留以上数据得最终解释权，如有变更，恕不另行通知，请咨询0531-88588198。

2015年5月23日